

第12回福岡県ベテランテニス選手権大会

JOPグレード: E1

男子 40歳以上 シングルス

1R F

ドロー

No. 登録番号 氏名 所属

1 G0015156 酒井秀樹 (アシニス)

2 竹山文雄 (ファミリークラブ)

3 G0017979 田中栄二 (FIC)

4 G0014305 池田貴司 (中国電力)

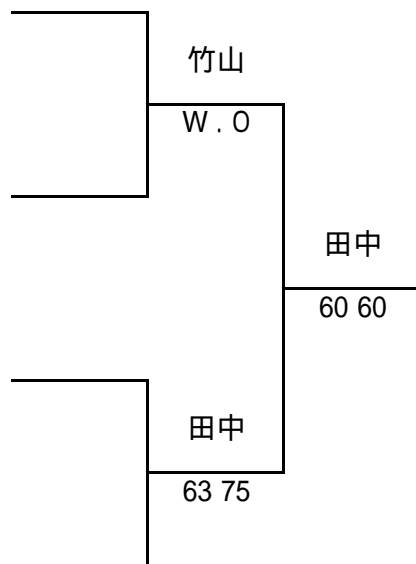

第12回福岡県ベテランテニス選手権大会

JOPグレード: E1

男子 45歳以上 シングルス

1R F

ドロー

No. 登録番号 氏名 所属

1 G0007255 平間真治 (チーム縁)

2 G0019331 菅野致史 (Free Style)

3 G0016070 土屋博文 (メガロス大和)

4 G0018063 岩隈裕之 (ルネサンス福岡大橋)

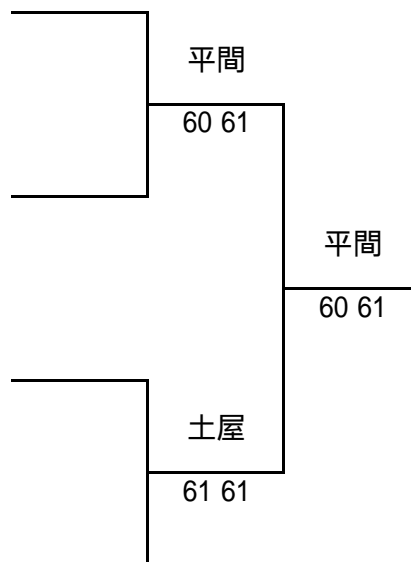

第12回福岡県ベテランテニス選手権大会

JOPグレード: E1

男子 50歳以上 シングルス

1R F

ドロー

No. 登録番号 氏名 所属

1 G0001405 吉村真輝 (米子西高校教員)

2 G0019873 花園弘志 (油山テニスクラブ)

3 G0015746 須佐恵司 (NT.TIPS)

4 G0001723 賀来祐輔 (長住テニスクラブ)

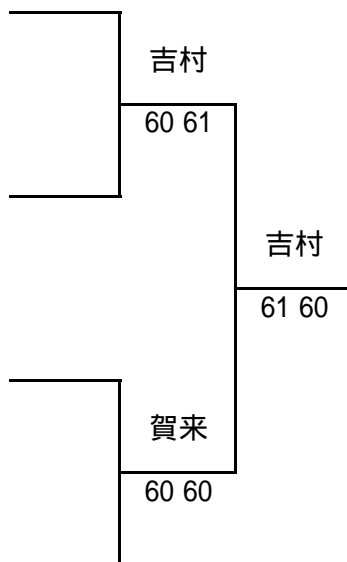

第12回福岡県ベテランテニス選手権大会

JOPグレード: E1

男子 55歳以上 シングルス

1R 2R SF F

ドロー

No. 登録番号 氏名 所属

1	G0001374	松居晃司	(皆生LTC)
2		BYE	
3	G0016527	宮崎純郎	(グラスコート佐賀テニスクラブ)
4	G0019310	横山正展	(杜の宮テニスクラブ)
5	G0018264	関孝人	(筑後の森テニスクラブ)
6		BYE	
7		BYE	
8	G0020018	松崎和美	(杜の宮テニスクラブ)
9	G0019273	貴戸一郎	(JR九州)
10		BYE	
11		BYE	
12	G0001650	千々和秀二	(グランディールテニスクラブ)
13	G0020093	徳弘憲司	(人吉市テニス協会)
14		BYE	
15		BYE	
16	G0016629	樺山哲郎	(福岡テニスクラブ)

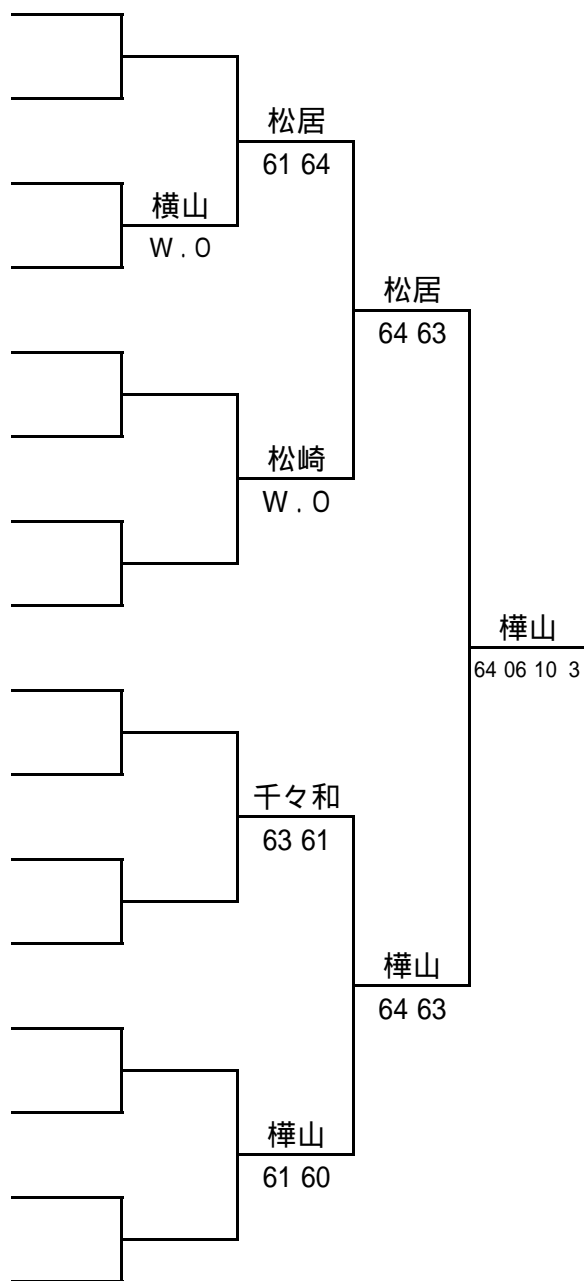

シード順位

- 1 松居晃司
- 2 樺山哲郎

第 1 2 回福岡県ベテランテニス選手権大会

JOPグレード: E 1

男子 55 歳以上 ダブルス

ドロー

No	登録番号	氏名	所属	末次秀成・湧川朝宏	樺山哲郎・木塚信二	松崎和美・横山正展	勝-負	順位
1	G0006645	末次秀成	(サクテゴクラブ)		06 36	63 67(3)10 7	1 - 1	2
	G0017848	湧川朝宏	(サステゴクラブ)					
2	G0016629	樺山哲郎	(福岡テニスクラブ)	60 63		61 60	2 - 0	1
	G0017324	木塚信二	(長住テニスクラブ)					
3	G0020018	松崎和美	(杜の宮テニスクラブ)	36 76(3)7 10	16 06		0 - 2	3
	G0019310	横山正展	(杜の宮テニスクラブ)					

試合順

1 3
2 3
1 2

第12回福岡県ベテランテニス選手権大会

JOPグレード: E1

男子 60歳以上 シングルス

1R 2R SF F

ドロー

No. 登録番号 氏名 所属

1	G0001752	小幡忠夫	(ファミリー - クラブ)
2		BYE	
3	G0014950	宮岡 誠二	(クリーンビレッジテニスクラブ)
4	G0016570	富永茂晴	(長住テニスクラブ)
5	G0014921	原田治親	(筑紫野市テニス協会)
6	G0018867	馬場善則	(戸畑エースクラブ)
7	G0012129	吉田修	(若久テニスクラブ)
8	G0018927	鈴木文男	(長住テニスクラブ)
9	G0001622	武末英男	(筑紫野ローンテニスクラブ)
10	G0004659	池増英治	(筑紫野市TA)
11	G0017105	末吉治三	(坂元クラブ)
12	G0001743	村岡安次	(軽井沢会)
13	G0009293	大勝省三	(ブリヂストンテニスハウス久留米)
14	G0001619	高橋公忠	(アサヒ緑健久山テニス倶楽部)
15		BYE	
16	G0009522	坂崎喜茂	(ハチハチ化学)

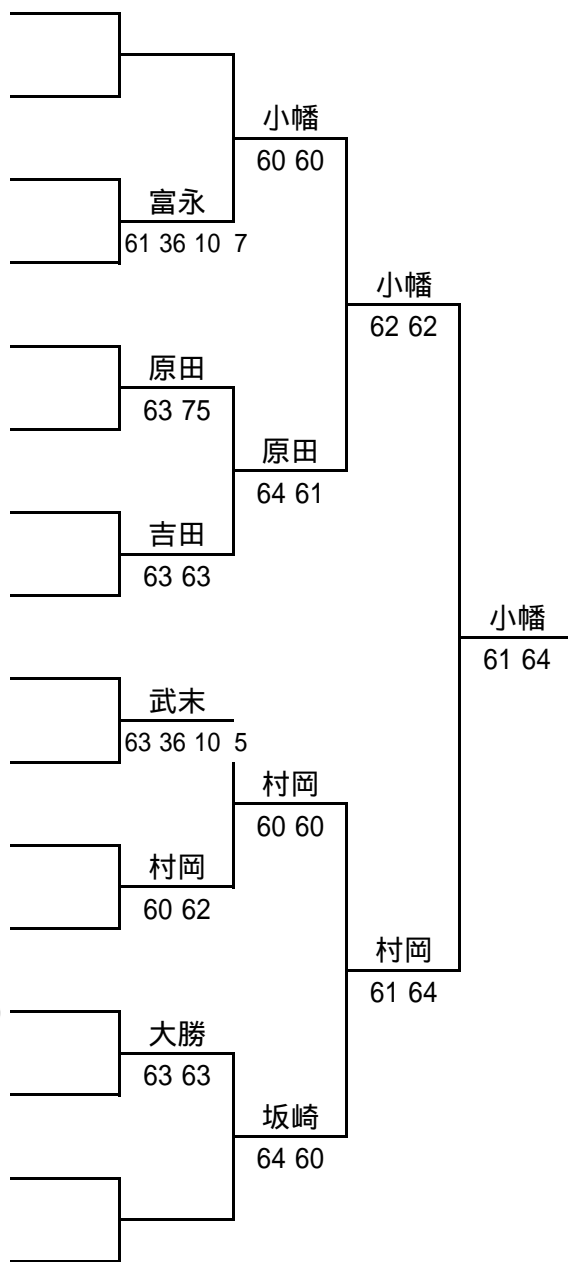

シード順位

- 1 小幡忠夫
- 2 坂崎喜茂
- 3 村岡安次
- 4 原田治親

第 1 2 回福岡県ベテランテニス選手権大会

JOPグレード: E 1

男子 60 歳以上 ダブルス

1 R F

ドロー

No. 登録番号 氏名 所属

1 G0001743 村岡安次 (軽井沢会)

1

G0001752 小幡忠夫 (ファミリー - クラブ)

2

G0016570 富永茂晴 (長住テニスクラブ)

G0018927 鈴木文男 (長住テニスクラブ)

3

G0009293 大勝省三 (ブリヂストンテニスハウス久留米)

G0020054 吉岡隆司 (庭球集団ドリーム)

4

G0004659 池増英治 (筑紫野市TA)

G0018612 森山大介 (基山テニス協会)

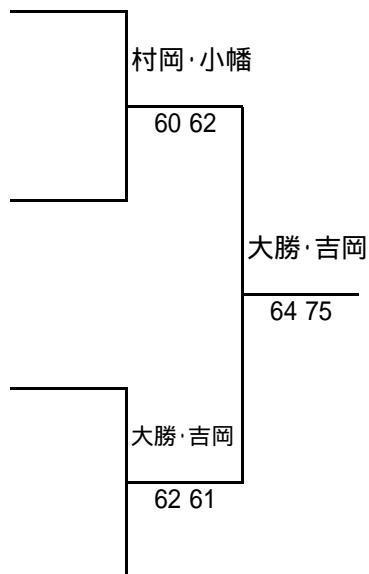

第12回福岡県ベテランテニス選手権大会

JOPグレード: E1

男子 65歳以上 シングルス

1R 2R SF F

ドロー

No. 登録番号 氏名 所属

- 1 G0016586 百合野隆介 (木陽会)
- 2 BYE
- 3 G0019595 太田好昭 (WSTM)
- 4 G0001740 永松岩雄 (木陽会)
- 5 G0001383 川中保男 (JNC)
- 6 BYE
- 7 G0019502 岩見一広 (小倉ローンテニスクラブ)
- 8 G0000738 島田俊夫 (夢見ヶ崎LTC)
- 9 木村和雄 (長住テニスクラブ)
- 10 G0014245 森田哲 (木陽会)
- 11 G0001778 菱田悟 (門司クラブ)
- 12 G0013744 園井浩二 (長住テニスクラブ)
- 13 G0017120 森哲男 (福岡テニス倶楽部)
- 14 木下孝章 (九電クラブ)
- 15 BYE
- 16 G0014274 江口憲二 (大野城TA)

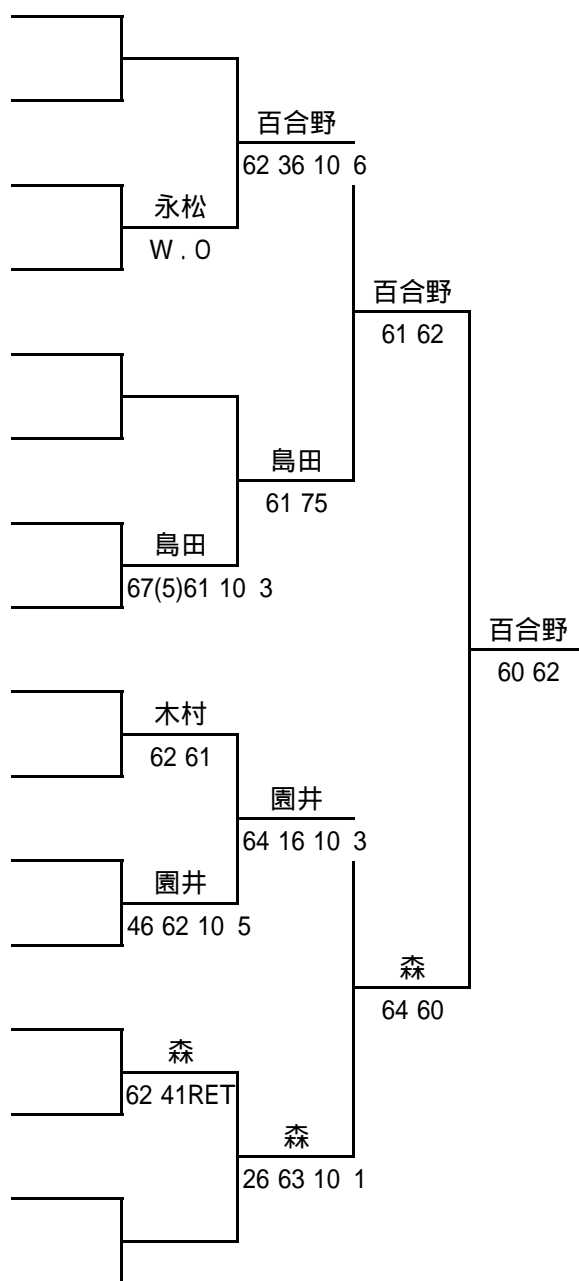

第12回福岡県ベテランテニス選手権大会

JOPグレード: E1

男子 65歳以上 ダブルス

1R F

ドロー

No. 登録番号 氏名 所属

1 G0016933 中ノ森哲朗 (ミッキーズTC)

G0016413 田淵治文 (佐賀グリーンテニスクラブ)

2 G0001778 菱田悟 (門司クラブ)

G0001383 川中保男 (JNC)

3 G0016586 百合野隆介 (木陽会)

G0019291 原田忠明 (木陽会)

4 G0013744 園井浩二 (長住テニスクラブ)

G0014601 安東和男 (長住テニスクラブ)

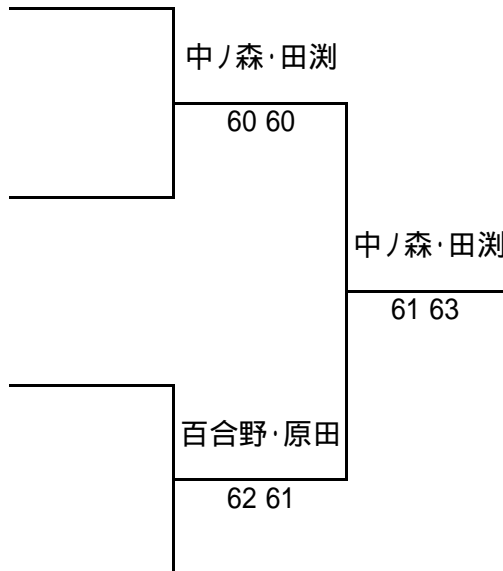

第12回福岡県ベテランテニス選手権大会

JOPグレード: E1

男子 70歳以上 シングルス

1R 2R SF F

ドロー

No.	登録番号	氏名	所属
1	G0001386	松村勝之	(キリンクラブ)
2		BYE	
3	G0019141	信末浩明	(長住テニスクラブ)
4	G0017610	三宅榮	(油山テニスクラブ)
5	G0013391	柳田敏	(おりびあテニスクラブ)
6	G0020001	吉原昌弘	(古賀市TA)
7	G0018507	松本邦夫	(九州電力テニスクラブ)
8		久木田国広	(長住テニスクラブ)
9		重松年春	(くりえいとTC)
10	G0012039	矢野一靖	(新日鉄八幡硬式テニス同好会)
11	G0016318	梅木一宏	(ディノクラブ)
12	G0015230	信田敏夫	(ABCインドアテニススクール)
13	G0001588	権藤一米	(K・M・Nテニスクラブ)
14	G0014906	利光鐵彌	(ドリームTS)
15	G0019648	宗本道雄	(福岡テニス倶楽部)
16	G0008335	浦部好富	(グランディールテニスクラブ)

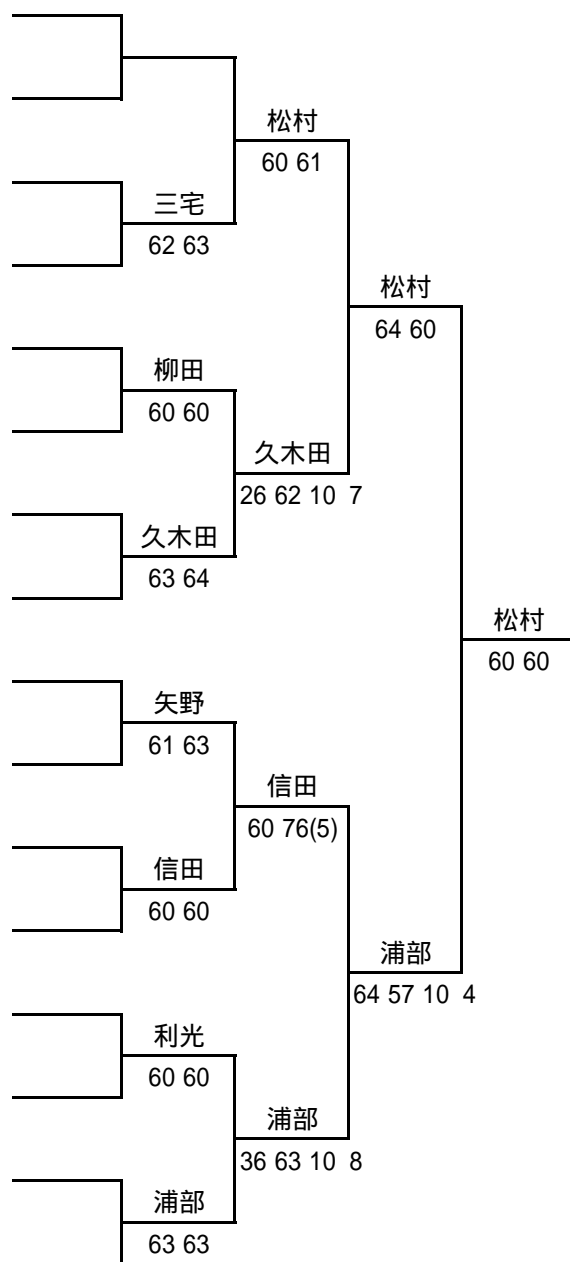

シード順位

- 1 松村勝之
- 2 浦部好富
- 3 柳田敏
- 4 信田敏夫

第12回福岡県ベテランテニス選手権大会

JOPグレード: E1

男子 70歳以上 ダブルス

ドロー

No.	登録番号	氏名	所属	信田敏夫・松村勝之	池田洋一・大野悦一	久木田国広・香月英輔	勝-負	順位
1	G0016933	信田敏夫	(ABCインドアテニススクール)		64 64	75 60	2-0	1
	G0001386	松村勝之	(キリンクラブ)					
2	G0001778	池田洋一	(木陽会)	46 46		57 75 8 10	0-2	3
	G0001383	大野悦一	(木陽会)					
3	G0016586	久木田国広	(長住テニスクラブ)	57 06	75 57 10 8		1 - 1	2
	G0019291	香月英輔	(長住テニスクラブ)					

試合順

1 3
2 3
1 2

第12回福岡県ベテランテニス選手権大会

JOPグレード:E1

男子 75歳以上 シングルス

1R F

ドロー-

No. 登録番号 氏名 所属

1 G0001783 池田靖洋 (長住テニスクラブ)

2 G0012004 安陪亨 (筑豊TA)

3 G0006302 岡根邦夫 (ドリームTS)

4 G0001777 加藤友美 (VILLAテニスクラブ)

